

megaspin 200-2

SENCILLA, RAPIDA, FIABLE
con fácil AUTO SELECT (200-2S)

SIMPLES, RÁPIDA, FIÁVEL
com AUTO SELECT fácil (200-2S)



MADE IN



CE

ESP



SENCILLA, RAPIDA, FIABLE

Fácil AUTO SELECT 1

El operador solo tiene que encender la máquina, mover el calibre a las posiciones donde desee colocar los pesos. La megaspin 200-2S automáticamente detectará los 3 programas de equilibrado más usados (megaspin 200-2 selección manual).

Programas ALU M 2

La megaspin 200-2/200-2S ofrece ilimitadas opciones para optimizar la posición de los pesos en la llantas modernas de aleación.

ECO DRIVE 3

Una rueda de tamaño medio se acelera a 100 rpm en menos de un 1 segundo. Después de esto la rueda gira sin potencia del motor. Ventajas: menor consumo, menor desgaste y menos ruido.

AUTO SPLIT - Con la nueva función actualizada, es más fácil y rápido separar pesos.

MINISTAT (patentado) 4

Minimiza el desequilibrio estático residual. El desequilibrio residual estático es la causa de muchos problemas de vibración.

EJE

El megaspin 200-2/200-2S tiene un eje muy largo (220 mm) con un diámetro de 40 mm. Puede usar todos los adaptadores adicionales, incluso para ruedas pesadas SUV (70 Kg).

ESTÁNDAR 5

- Cono adaptador con tuerca rápida y tapa de presión
- 3 conos de centrado: 45-69 mm, 60-81 mm, 79-110 mm
- Compás de anchuras
- Tenaza para pesos

OPCIONES

CAPOTA 6

En la mayoría de los países la capota no es obligatoria debido a la baja velocidad de giro.

ADAPTADOR UNIVERSAL DE SUJECIÓN 7

Para ruedas de 3,4,5,6 agujeros (situados sobre \varnothing 95÷210mm) con o sin agujero central (Renault, Peugeot y Citroën). Cono trasero de centrado para gran precisión (Patentado). Se reduce a la mitad el error de centrado, comparado con otros adaptadores similares existentes en el mercado.

CAZOLETA DE PLASTICO 8

Para llantas de aleación.

ANILLO DE CENTRADO 9

Para diámetros 56,5; 57; 66,5 y 72,5 mm.

KIT SEPARADOR 10

Para ruedas con un codo muy largo (SUV, 4 WD).

DISCO SEPARADOR Y CONO 11

Para Vans, 4 WD y camiones ligeros con orificios de centrado de 97-170 mm.

ADAPTADORES PARA MOTOCICLETAS 12

Para ruedas con brida o ruedas con sus propios rodamientos.

megaspin 200-2

AUTO SELECT



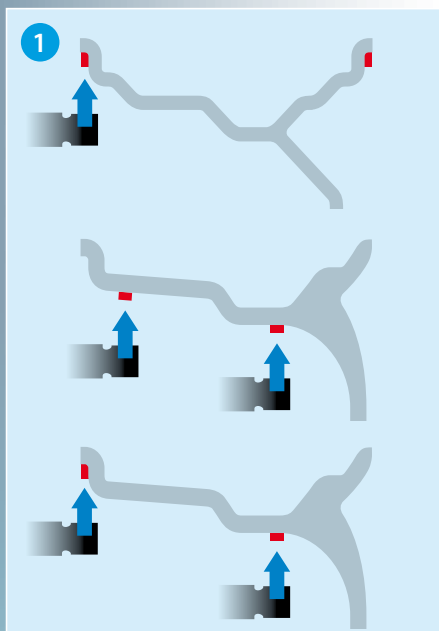
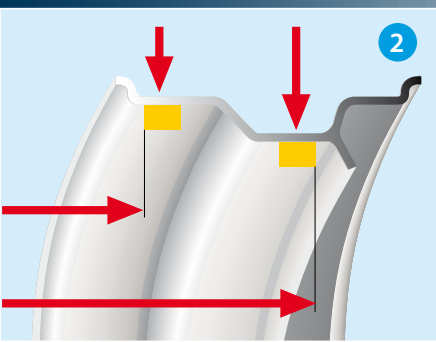

SIMPLES, RÁPIDA, FIÁVEL

AUTO SELECT fácil 1

O operador deve somente ligar a máquina e mover o calibrador para as posições onde pretende colocar os pesos. A megaspin 200-2S irá detectar automaticamente os 3 programas de equilibragem mais utilizados (*megaspin 200-2 selecção manual*).

Programas ALU M 2

A megaspin 200-2/200-2S oferece opções ilimitadas para otimizar a posição dos pesos nas modernas jantes de liga.

ECO DRIVE 3

Uma roda de tamanho médio acelera para 100 rpm em menos de um 1 segundo. Depois disso a roda gira sem a potência do motor. Vantagens: menor consumo, menor desgaste e menos ruído.

AUTO SPLIT - Com a nova função actualizada, é mais fácil e rápido separar pesos.

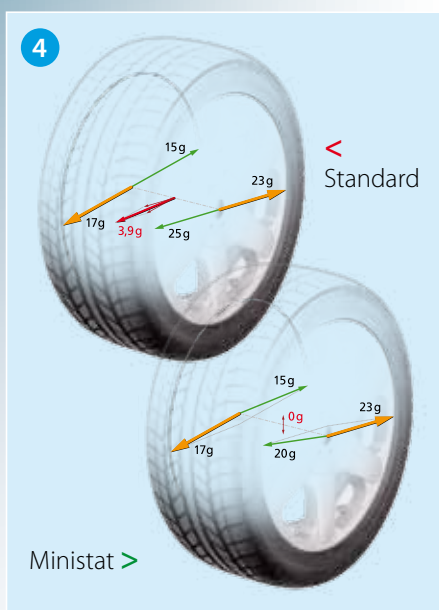

MINISTAT (patenteado) 4

Minimiza o desequilíbrio estático residual. O desequilíbrio estático residual é a causa de muitos problemas de vibração.

EIXO

A megaspin 200-2/200-2S possui um eixo muito comprido (220 mm) com um diâmetro de 40 mm. Pode usar todos os adaptadores adicionais, incluindo os para rodas pesadas SUV (70 Kg).

STANDARD 5

- Cone adaptador com porca de aperto rápido e tampa de pressão
- 3 cones de centragem: 45-69 mm, 60-81 mm, 79-110 mm
- Compasso de medição
- Pinças para pesos

OPÇÕES

PROTECÇÃO DA RODA 6

Na maioria dos países a protecção da roda não é obrigatória devido à reduzida velocidade de rotação.

ADAPTADOR UNIVERSAL DE FIXAÇÃO 7

Para rodas de 3,4,5,6 furos (situados acima de \varnothing 95÷210mm) com ou sem furo central (Renault, Peugeot e Citroën). Cone traseiro de centragem de grande precisão (Patenteado). Reduz a metade o erro de centragem, comparado com outros adaptadores semelhantes existentes no mercado.

CAÇOLETA EM PLÁSTICO 8

Para jantes em liga.

ANEL DE CENTRAGEM 9

Para diâmetros de 56,5; 57; 66,5 e 72,5 mm.

KIT SEPARADOR 10

Para as rodas muito larga (SUV, 4x4).

DISCO SEPARADOR E CONE 11

Para Carrinhas, todo-o-terreno e camiões ligeiros com orifício de centragem de 97-170 mm.

ADAPTADORES PARA MOTOCICLOS 12

Para rodas com flange ou rodas com os seus próprios rolamentos.

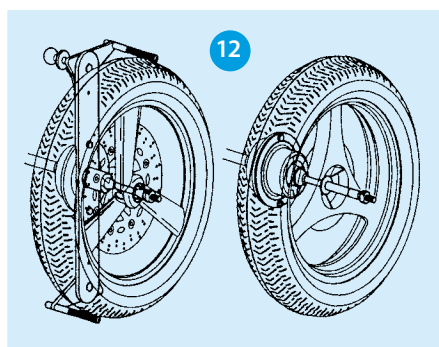

FÁCIL PARA TRABAJAR

FÁCIL PARA TRABALHAR

AUTO SELECT	hierro/ALU M/ALU3 M (200-2 manual) / ferro/ALU M/ALU3 M (200-2 manual)	AUTO SELECT
Entrada de datos para llantas de aleación	automatico / automático (200-2 manual)	Entrada de dados para jantes de liga
Posición de pesos en llantas de aleación	ilimitado / ilimitado	Posição de pesos em jantes de liga
AUTO SPLIT	incluido / incluído	AUTO SPLIT
MINISTAT (Patent)	incluido / incluído	MINISTAT (Patenteada)
Multiples operadores	2 operadores / 2 operadores	Operadores múltiplos
Entrada de datos para llantas de hierro:		Entrada de dados para jantes de ferro:
Distancia	automatico / automático (200-2 manual)	Distância
Diámetro	automatico / automático (200-2 manual)	Diâmetro
Ancho	manual / manual	Largura

DATOS TÉCNICOS

Ancho de llanta	1,5 - 20 Pulgadas / Polegadas	Largura da jante
Diámetro de llanta	10 - 30 Pulgadas / Polegadas	Diâmetro da jante
Max. diámetro de rueda	1200 mm	Max. diâmetro da roda
Max. ancho de rueda	530 m	Largura máx da roda
Max. peso de rueda	70 kg	Peso máx. da roda
Revoluciones (rpm)	< 100	rotações (rpm)
Dimensiones paquete (AxPxA)	1080 x 880 x 1140 mm	Dimensões da embalagem (L x P x A)
Peso Bruto	138 kg	Peso Bruto
Alimentación	115-230 V / 50/60 Hz / 1 Ph / 500 W	Alimentação

DADOS TÉCNICOS

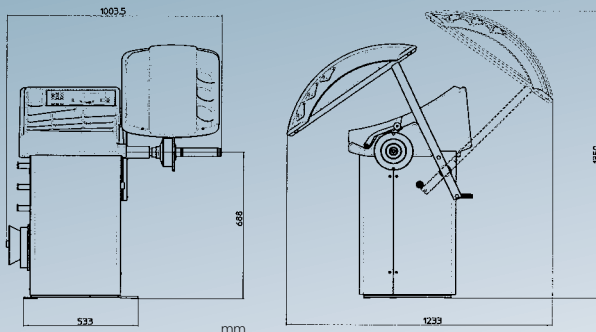

Todos los datos de este catálogo son únicamente informativos. Pueden hacerse modificaciones sin previo aviso.
 Todos os dados deste catálogo são apenas informativos. Podem ocorrer alterações sem aviso prévio.



ISS – INDUSTRIAL SENSOR SYSTEM

Todas nuestras equilibradoras de ruedas megaspin usan el mismo sistema de sensores de alta precisión, que también están integrados en nuestras equilibradoras industriales para vehículos y fabricantes de neumáticos.

Todas as nossas equilibradoras de rodas Megaspin utilizam o mesmo sistema de sensores de alta precisão, que estão também integrados nas nossas equilibradoras industriais para veículos e fabricantes de pneus.

AGHD011 09 2011

Distribuidor

REDIMAUTO
 Venta y Reparación de Maquinaria para Automoción



HOFMANN MEGAPLAN GmbH
 Hauptstraße 67
 A-5302 Henndorf · Austria
 Tel +43-6214-646612 · Fax 646622
 hm-mail@hofmann-megaplan.com
www.hofmann-megaplan.com

megaspin 200-2